

# Altair® Inspire™ 2026.0

**NOTE SULLA VERSIONE**

# NUOVE FUNZIONALITÀ

## Generale

### Risultati in finestre multiple

I risultati di analisi e ottimizzazione possono essere visualizzati con più con finestre di modellazione che mostrano i risultati di ogni esecuzione.

Utilizzare il pulsante **Set Page Layout** (Imposta layout di pagina) nell'angolo superiore destro dell'area di lavoro per scegliere la disposizione delle finestre.

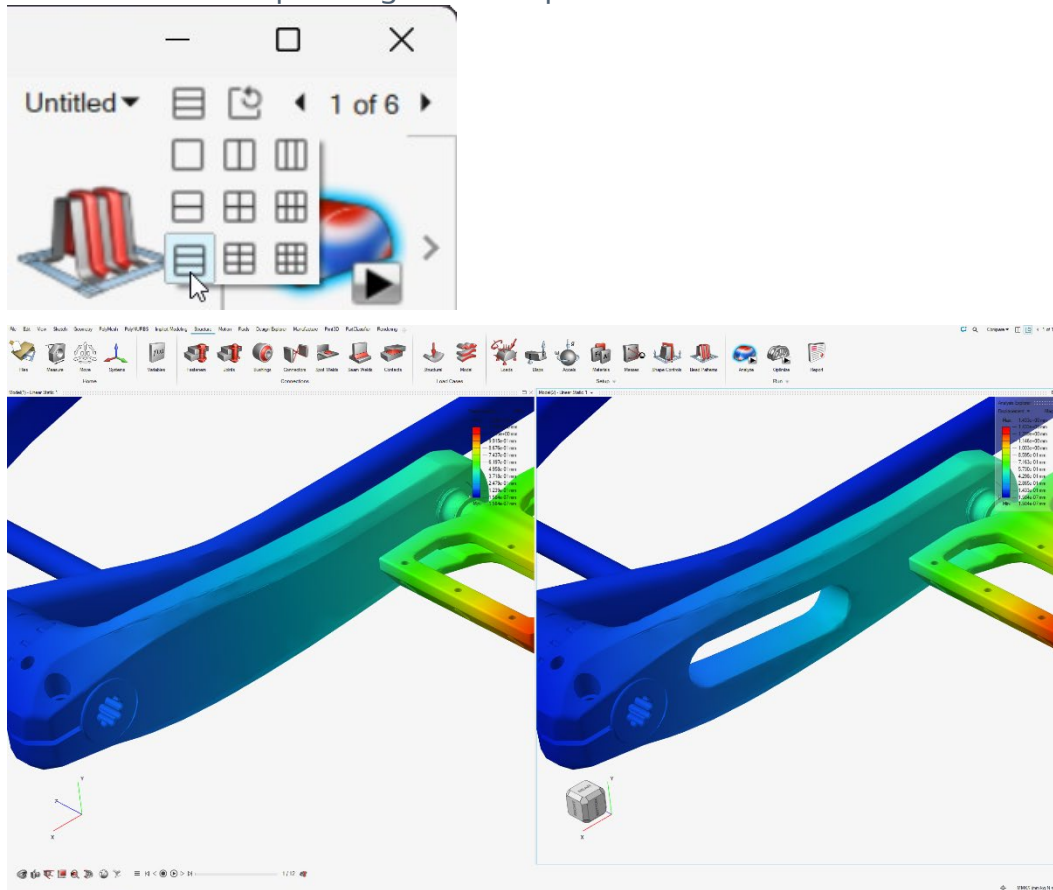

Per ulteriori informazioni, vedere [Risultati in finestre multiple](#).

## Collegamenti diretti ai modelli dei tutorial

I tutorial nella guida dell'applicazione ora includono collegamenti diretti ai modelli utilizzati al loro interno per aiutare a seguire le procedure.

Per ulteriori informazioni, vedere [Tutorial](#).

## Modellazione implicita

### Esporta dati trancia

Le parti implicite possono ora essere esportate come file trancia (.cli e .3mf). L'esportazione trancia il modello implicito nativo e non richiede alcuna creazione mesh.

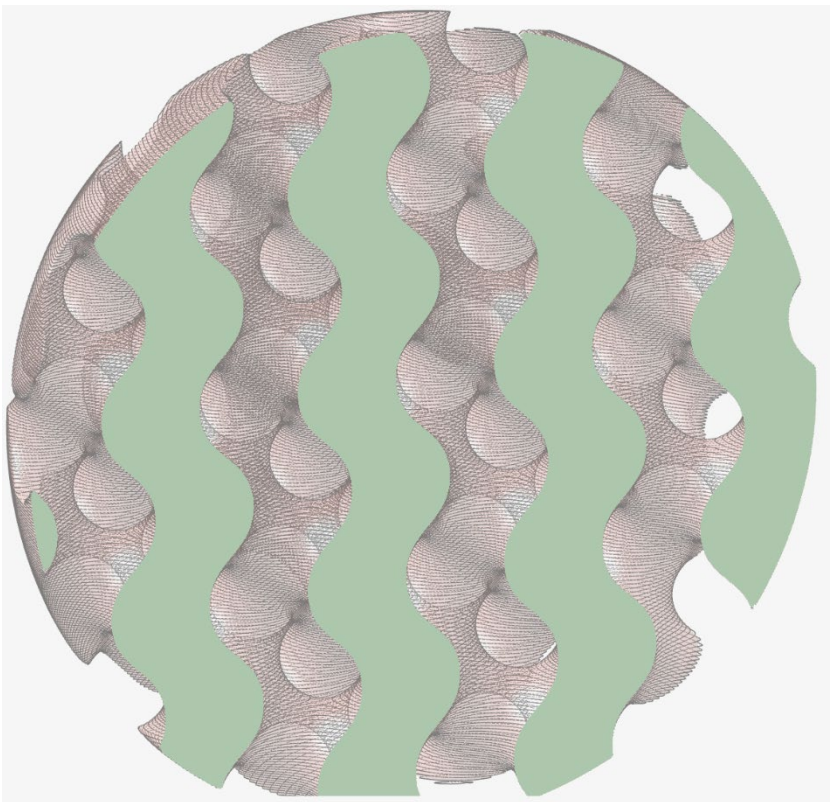

Per ulteriori informazioni, vedere [Esportazione di dati trancia](#).

## Remeshing adattivo

Quando si convertono le parti implicite in una rappresentazione mesh con una delle opzioni di remeshing, è stato implementato un nuovo algoritmo di remeshing per creare mesh adattive in cui la dimensione elemento rimane piccola in prossimità degli elementi e più grande nelle regioni più piatte.

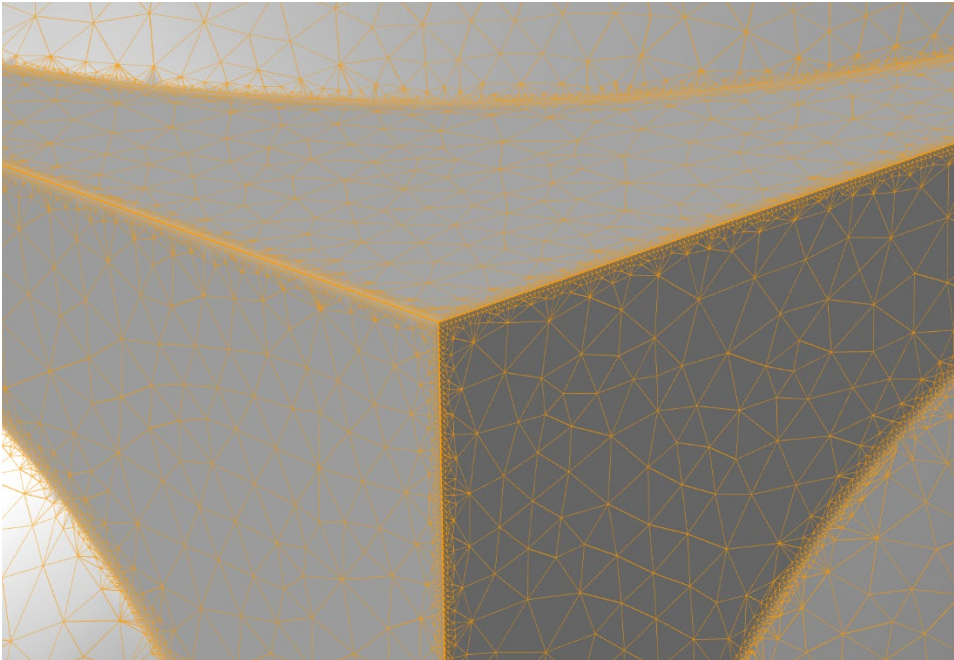

Ciò consentirà all'utente di ridurre il numero di elementi della mesh, mantenendo una migliore tolleranza della superficie.

Per ulteriori informazioni, vedere [Preferenze: Inspire](#).

## Superficie mediana

Lo strumento Superficie mediana consente di creare una o più superfici o volumi tra due parti implicite. Ciò è utile per creare effetti guidati dal campo tra due parti/superfici o per creare superfici con spaziatura uniforme tra due parti/superfici.

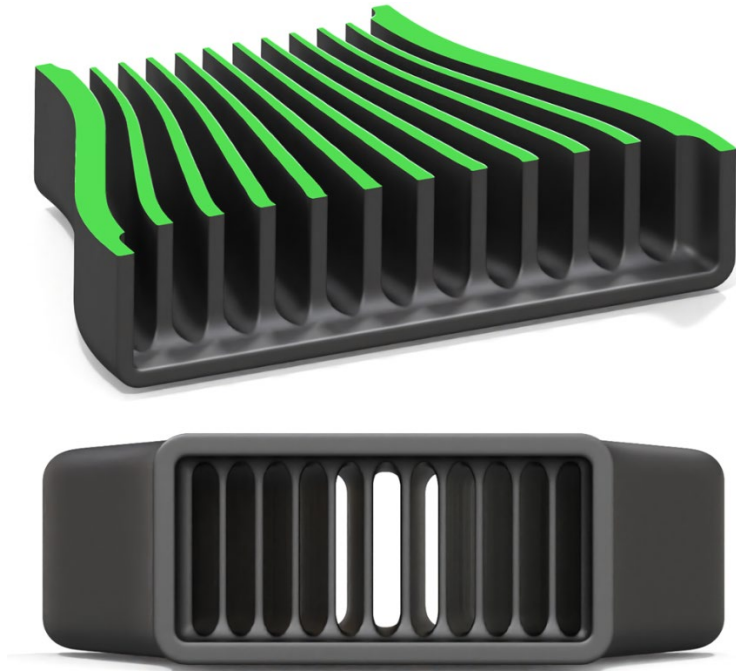

Per ulteriori informazioni, vedere [Creazione di una superficie mediana implicita](#).

## Conformazione del reticolo con griglia UV personalizzata

Gli utenti possono ora convertire una parametrizzazione di superficie esistente o crearne una nuova con un controllo completo sulla spaziatura/posizione delle celle unitarie del reticolo per mappare più facilmente uno spazio di coordinate del reticolo su una superficie di destinazione.

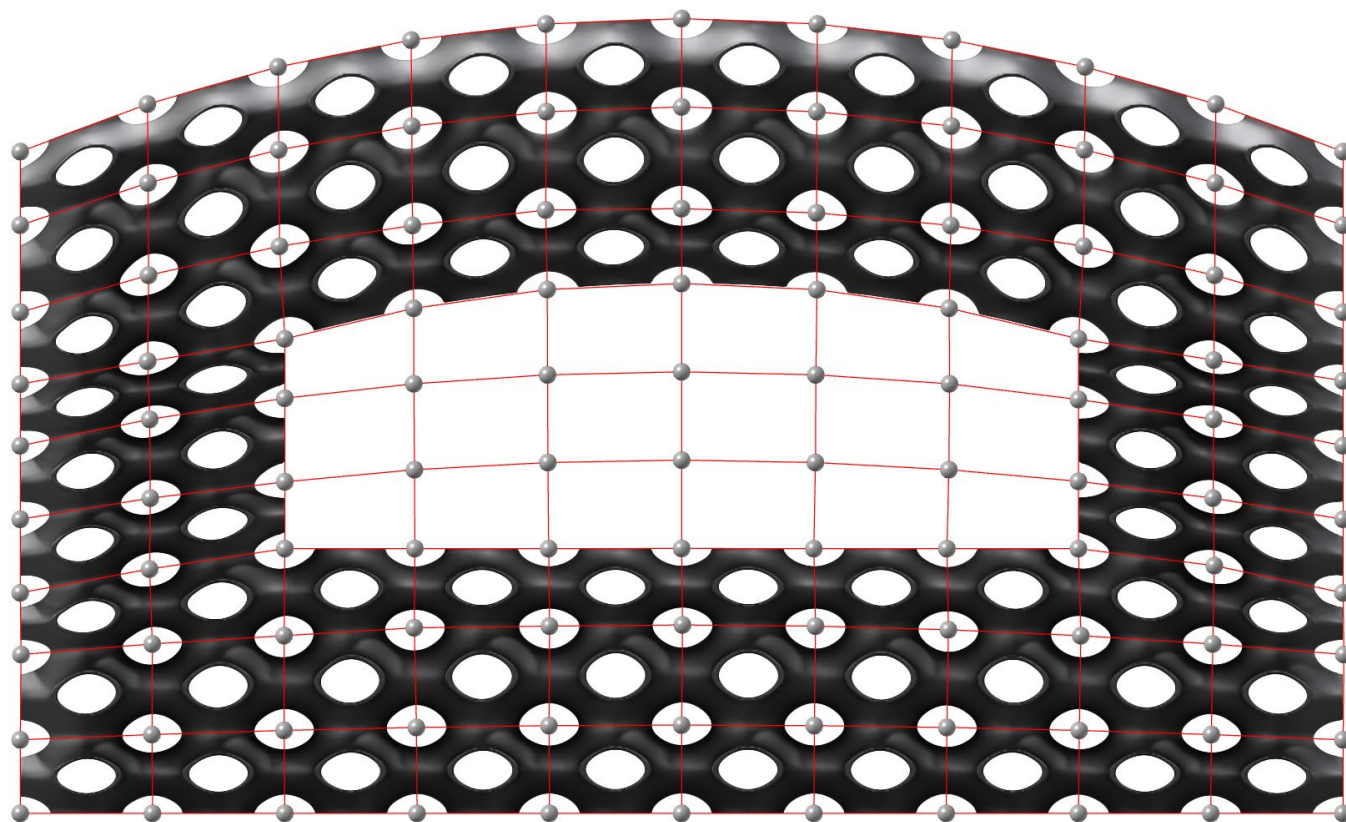

Per ulteriori informazioni, vedere [Conformazione di un reticolo con una griglia UV personalizzata](#).

## Warp Map (Mappa deformazione)

Lo strumento Warp Map (Mappa deformazione) implicita consente all'utente di mappare un oggetto 2D su coordinate 3D specificando la deformazione tramite due griglie UV collegate. Una griglia definisce la parametrizzazione UV dell'oggetto 2D, mentre l'altra ne definisce la posizione nello spazio 3D.

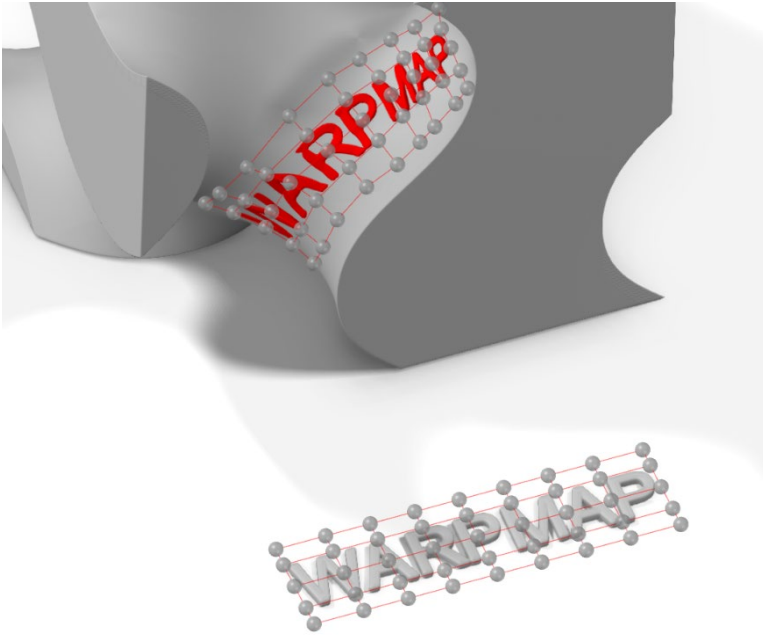

Ciò consente agli utenti di stampare loghi o testi in rilievo o incassati su parti implicite o perfino di deformare oggetti piatti su superfici.

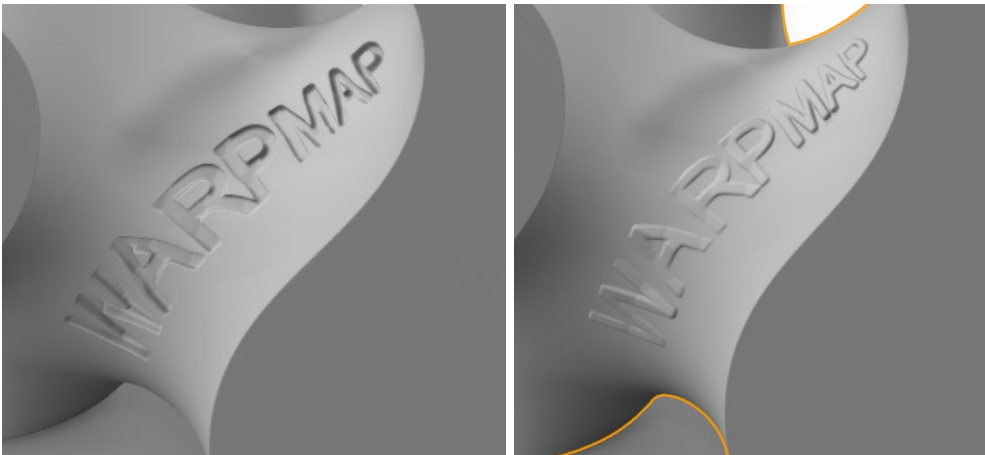

Per ulteriori informazioni, vedere [Creazione di una mappa deformazione implicita](#).

## Miglioramenti a Set punti-spigoli

Quando si estraggono vertici e spigoli da mesh superficie/volume, è ora possibile creare i vertici e/o gli spigoli doppi degli elementi della mesh originale.

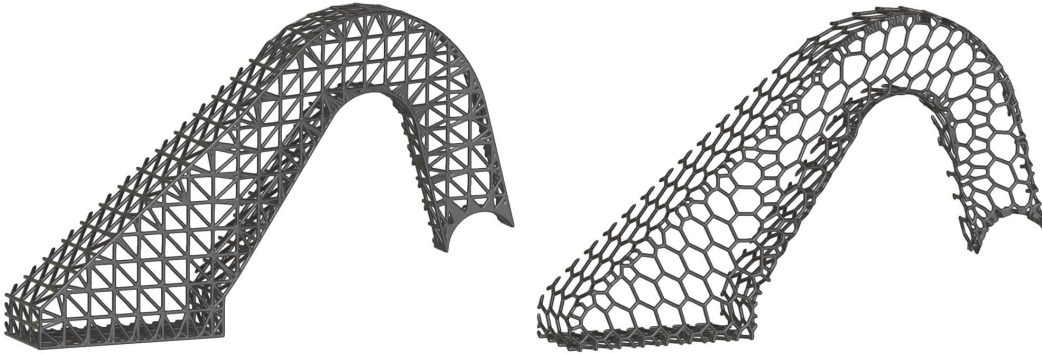

I set punti-spigoli possono ora campionare la parametrizzazione UVW da un oggetto conforme per convertirla in aste ispessite.

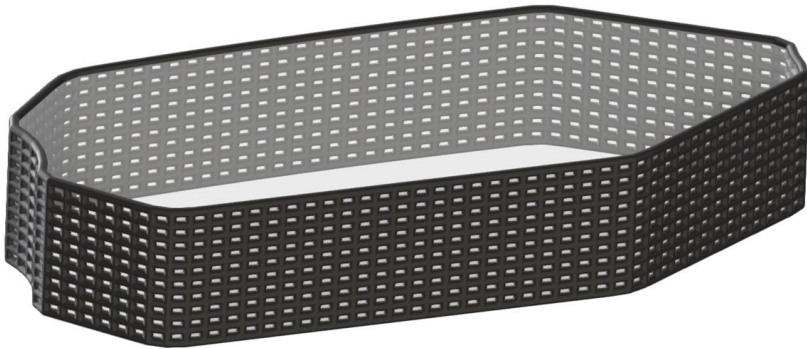
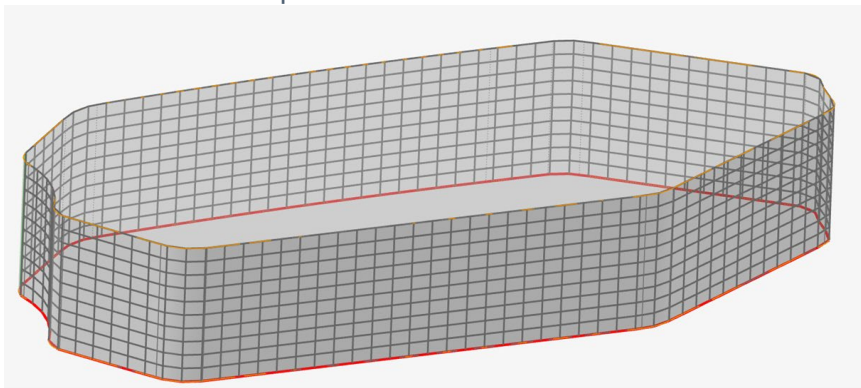

Quando si generano punti solo su una superficie, è possibile generare una struttura di tipo Voronoi, che è geodetica e non riempie il volume racchiuso.

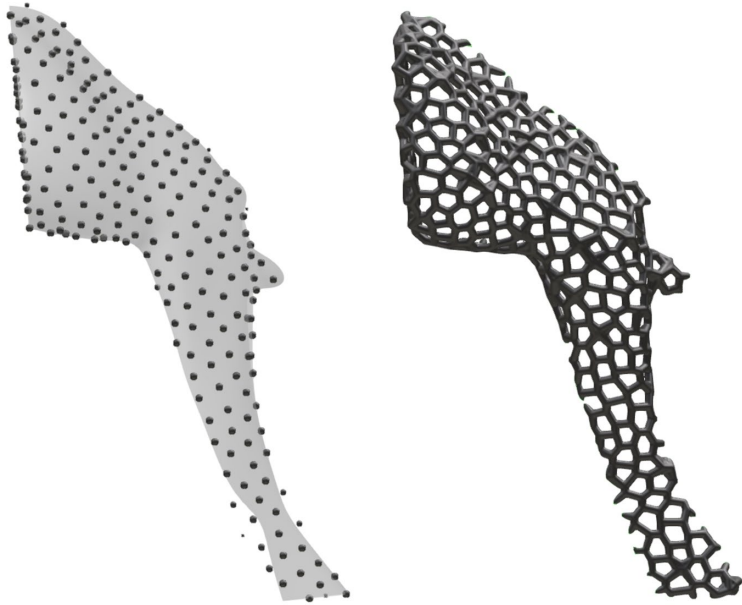

Per ulteriori informazioni, vedere [Set punti-spigoli - Progettazione avanzata di reticoli e altre strutture reticolari](#).

## Scala

Le maniglie per la messa in scala possono essere attivate nello strumento Sposta corpi impliciti premendo S. I corpi possono essere scalati uniformemente o lungo ciascun asse.

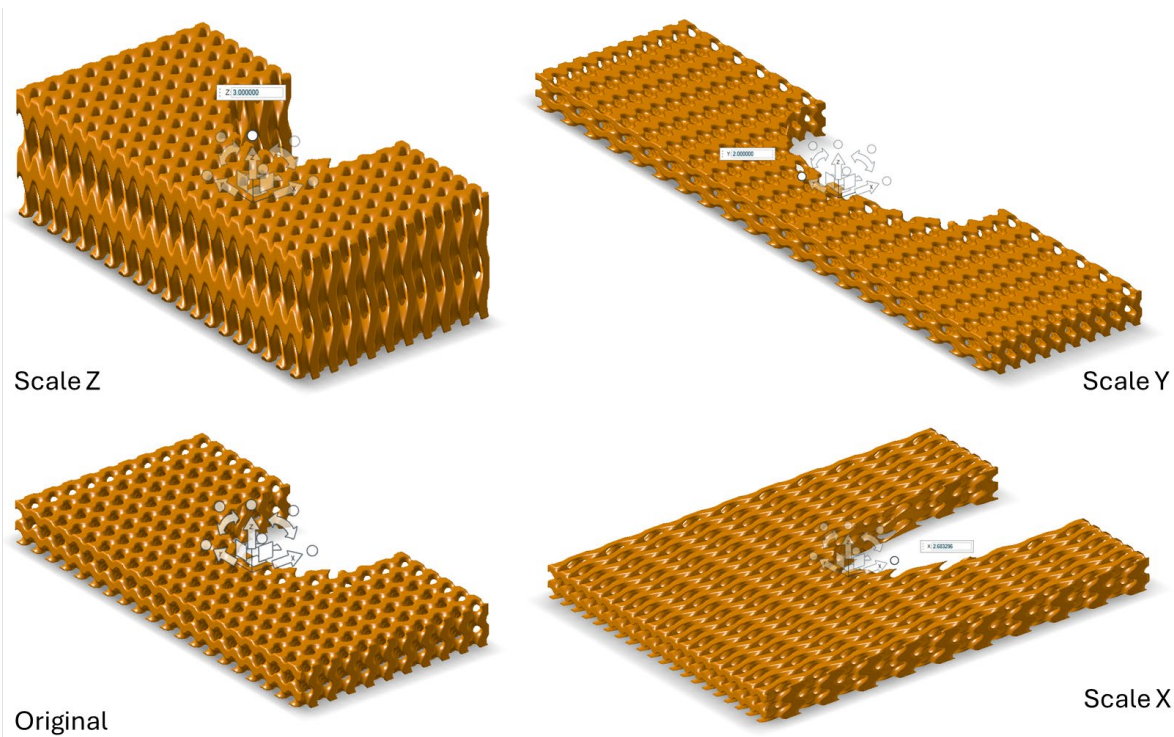

Per ulteriori informazioni, vedere [Spostamento di geometria implicita](#).

## Modifica di oggetti impliciti convertiti

È ora possibile fare clic con il pulsante destro del mouse su un oggetto implicito convertito nel Browser cronologia per modificarlo.

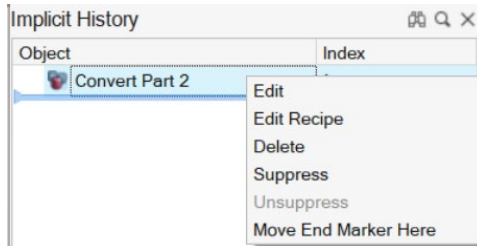

Per ulteriori informazioni, vedere [Conversione in geometria implicita](#) e [Browser cronologia](#).

## Modifica senza rollback

È ora possibile fare clic con il pulsante destro del mouse su un oggetto implicito nel Browser cronologia e selezionare **Modifica ricetta** per modificarlo senza rollback.

Per ulteriori informazioni, vedere [Browser cronologia](#).

## Analisi strutturale

### Scrittura dei risultati delle analisi in file H3D

È ora possibile salvare i risultati delle analisi in file H3D per facilitare lo scambio di dati.

Esportazione da Esplora analisi:

- Fare clic con il pulsante destro del mouse sul menu a discesa **Esegui** e selezionate **Salva esecuzione come H3D**.
- Fare clic con il pulsante destro del mouse su **Condizione di carico** e selezionare **Salva condizione di carico come H3D**.
- Fare clic con il pulsante destro del mouse sul menu a discesa **Tipi di risultato** e selezionare **Salva tipo di risultato come H3D**.

Esportazione da Browser Modello:

- Fare clic con il pulsante destro del mouse su **Risultati** e selezionare **Salva esecuzione come H3D**.

- Fare clic con il pulsante destro del mouse su **Risultati** e selezionare **Salva condizione di carico come H3D**.
- Fare clic con il pulsante destro del mouse su **Risultati** e selezionare **Salva tipo di risultato come H3D**.

**File > Salva con nome** e selezionare **H3D (.h3d)** dal menu a discesa **Salva come** .

Per ulteriori informazioni, vedere [Opzioni di Esplora analisi](#) o [Caricamento dei risultati dell'analisi](#).

## Condizioni di carico strutturali con precarico sequenziale

Il pannello di guida Condizioni di carico strutturali è stato ridisegnato e include controlli per regolare il precarico sequenziale.

Quando si utilizza il metodo **Sequenziale**, è possibile fare clic su **Espandi/Comprimi**  per visualizzare l'elenco dei fissaggi selezionati e trascinare i fissaggi per modificarne l'ordine. Quando si utilizza OptiStruct, i carichi vengono applicati in sequenza. Quando si utilizza SimSolid, le forze vengono applicate a tutti i fissaggi contemporaneamente.

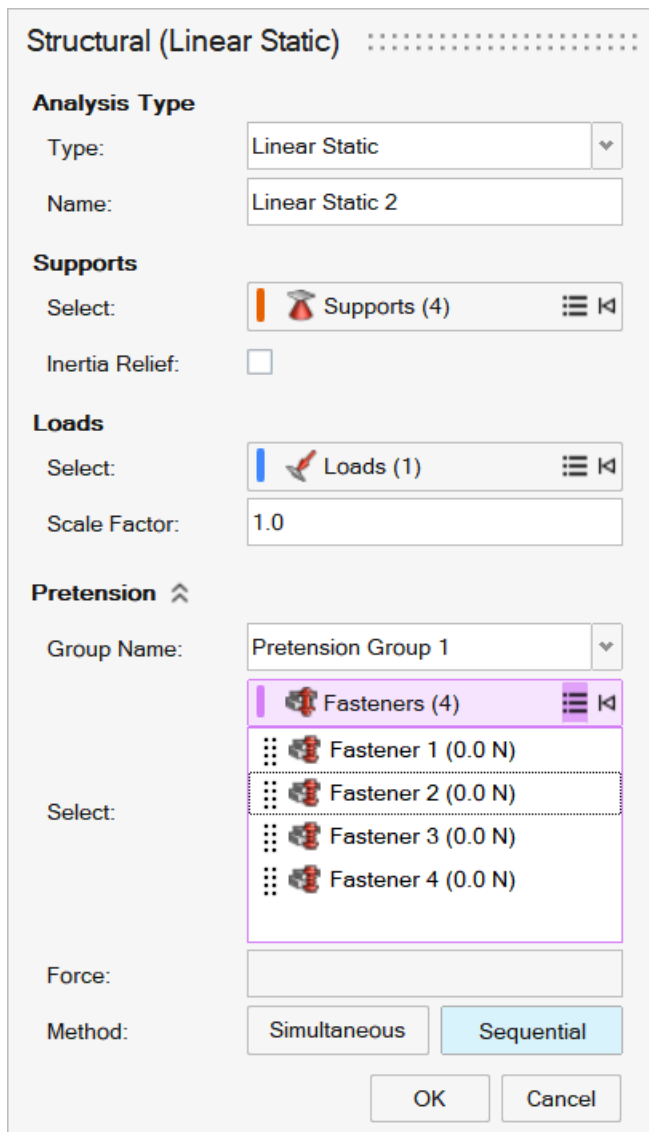

**Structural (Linear Static)** ::::::::::::::::::::

**Analysis Type**

Type: Linear Static

Name: Linear Static 2

**Supports**

Select: Supports (4)

Inertia Relief:

**Loads**

Select: Loads (1)

Scale Factor: 1.0

**Pretension** ^

Group Name: Pretension Group 1

Select: Fasteners (4)

- Fastener 1 (0.0 N)
- Fastener 2 (0.0 N)
- Fastener 3 (0.0 N)
- Fastener 4 (0.0 N)

Force:

Method: Simultaneous Sequential

OK Cancel

Per ulteriori informazioni, vedere [Condizioni di carico strutturali](#).

# Nuovi metodi di contatto e flussi di lavoro

Flussi di lavoro e strumenti per i contatti aggiornati.

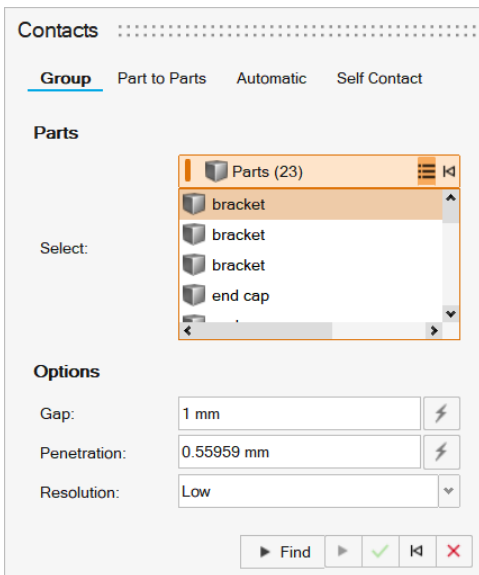

Aggiunti filtri alla tabella Contatti. Selezionare un filtro rapido nella parte superiore della tabella Contatti per visualizzare i contatti di quel tipo.

Name	Type	Part Pair Group	Part 1	Part 2	Gap tolerance	Penetration tolerance	Found gap (+) or penetration (-)	Resolution	# of points
Contact 1	Bonded	Group 1	hex bolt gradea...	hex nut gradec_...	1.0 mm	0.685 mm	1.79769313486232e308 mm	Medium	216
Contact 2	Bonded	Group 2	hex bolt gradea...	square tube	1.0 mm	0.685 mm	1.79769313486232e308 mm	Low	48
Contact 3	Bonded	Group 2	hex bolt gradea...	square tube	1.0 mm	0.685 mm	1.79769313486232e308 mm	Low	48

Per ulteriori informazioni, vedere [Contatti](#).

## Risultati dell'analisi SimSolid in sezioni

Quando si utilizza SimSolid come solutore, quando si crea una sezione vengono visualizzati i risultati dell'analisi nel piano della sezione.

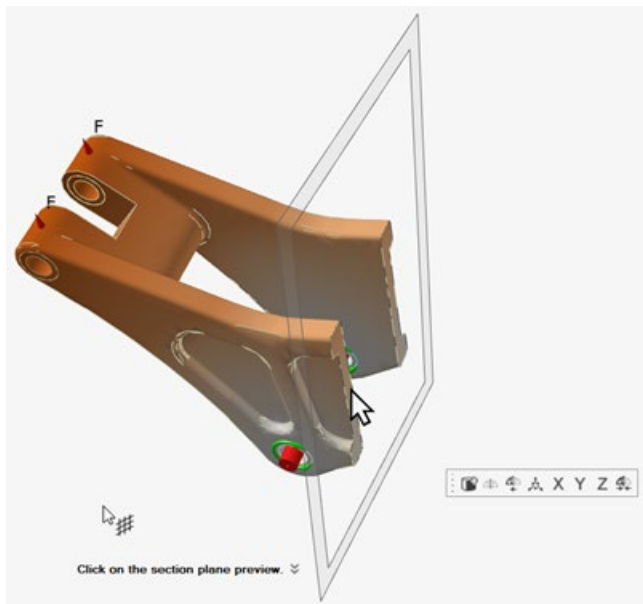

Per ulteriori informazioni, vedere [Creazione di una sezione](#).

# Motion

## Expression Builder (Creazione espressioni) (Analyst)

Questo strumento interattivo consente di accedere rapidamente ai dati del modello, al solutore e alle funzioni matematiche, permettendo di creare espressioni personalizzate. Queste espressioni possono essere applicate a varie entità, come il controllo della posizione dei punti di attacco, la definizione di variabili o la creazione di input personalizzati.

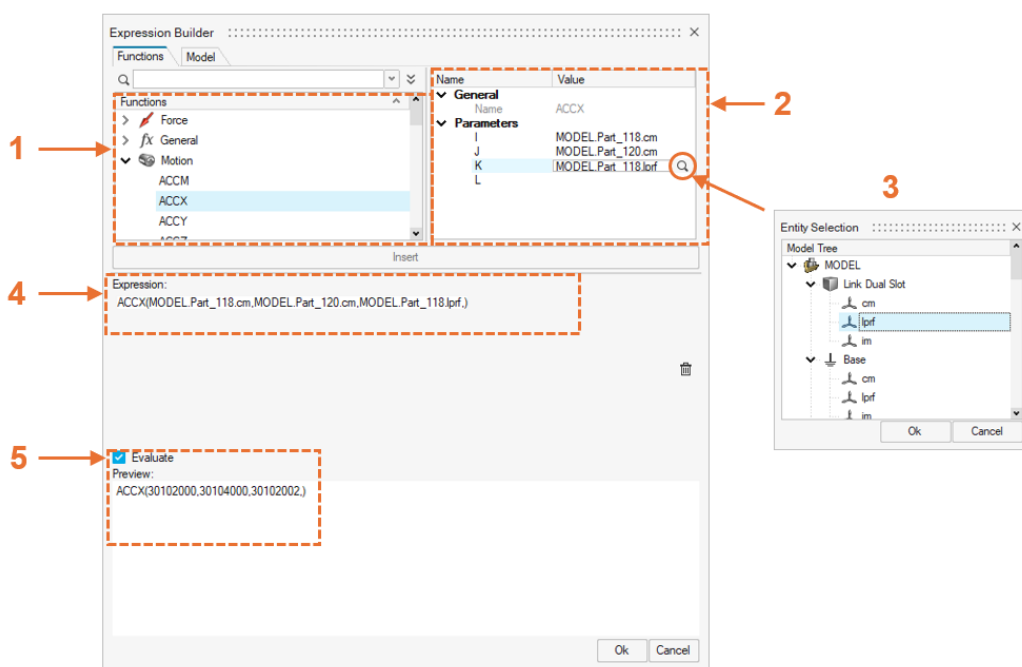

1 - Libreria di funzioni MotionSolve

2 - Il modello di creazione funzioni guida l'utente nella creazione della funzione.

3 - Il selettore delle entità del modello consente di sfogliare tutte le entità del modello.

4 - Anteprima della funzione/espressione mentre viene creata.

5 - Convalida della forma finale della funzione o dell'espressione.

Per ulteriori informazioni, vedere [Expression Builder \(Creazione espressioni\)](#).

## Editor spline (Analyst)

L'Editor spline è uno strumento interattivo per la creazione e la visualizzazione di spline di dati bidimensionali e tridimensionali. I dati delle spline possono essere popolati inserendo valori, leggendo un file .csv o definendo espressioni matematiche. I dati possono essere sfalsati, scalati e convertiti da un file collegato in valori per la modifica locale.

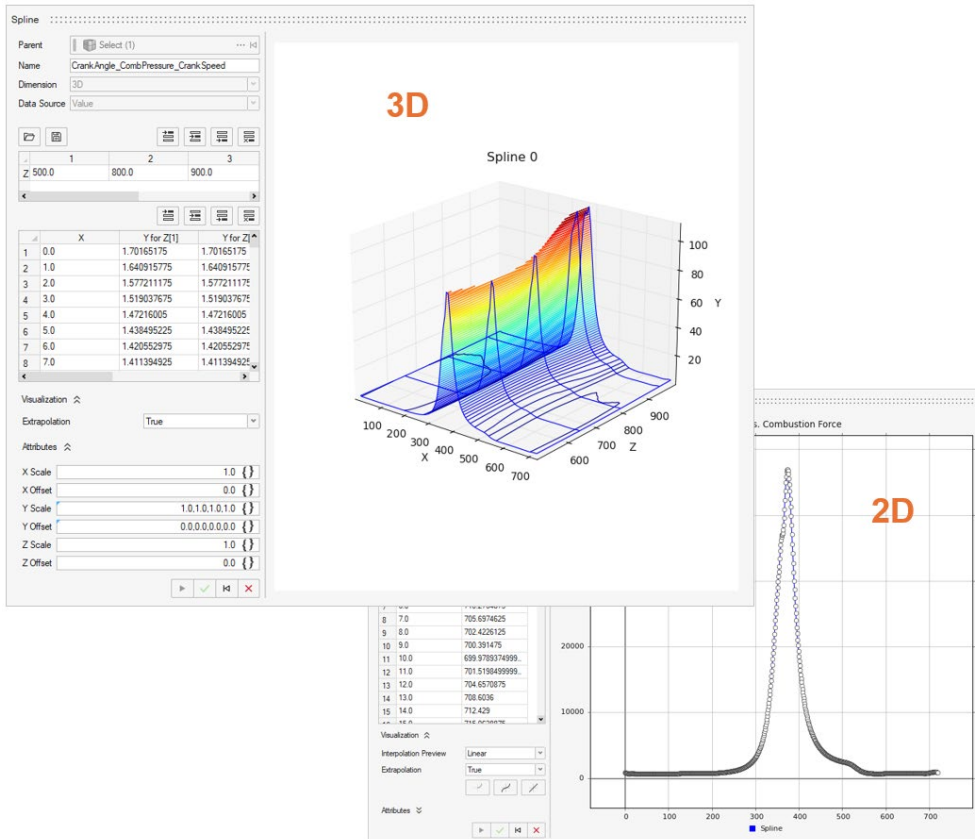

Per ulteriori informazioni, vedere [Modifica di una spline](#).

# Funzioni

Le funzioni sono ora disponibili come tipi di input per le forze e i movimenti attraverso il profilo utente Motion Analyst, per semplificare la creazione di input. Simile al profilo utente Motion Designer, Motion Analyst offre uno strumento Editor profilo che consente di definire in modo interattivo funzioni comuni come Step, Step Sosta Step, Impulso, Oscillazione e Multi-segnale.

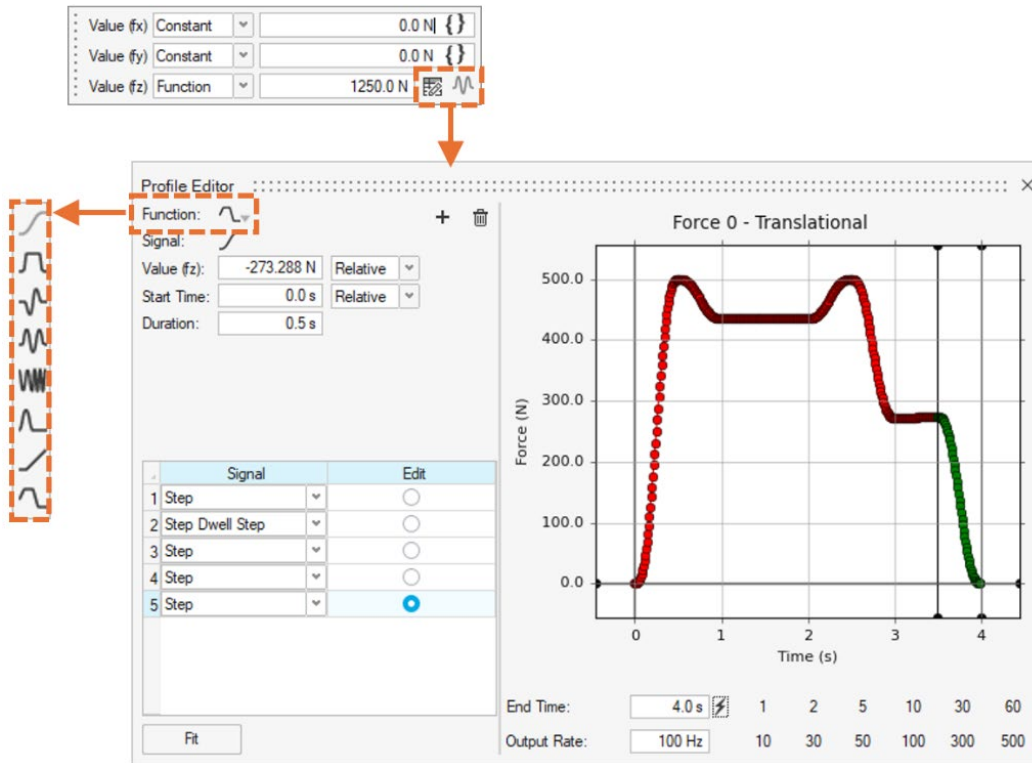

Per ulteriori informazioni, vedere [Funzioni profilo](#).

## Sistemi (Analyst)

I sistemi sono entità modello che agiscono come contenitori di entità di modellazione specifiche come parti, punti, marcatori, giunti e forze, consentendo di organizzare il modello in una gerarchia padre-figlio. I sistemi possono essere sia incorporati che referenziati. I sistemi incorporati sono contenuti all'interno di un modello e le modifiche ai sistemi influiscono solo su quel modello. I sistemi referenziati sono archiviati separatamente e collegati a un sistema padre comune. Le modifiche apportate ai sistemi padre si propagano a tutti i modelli figli. Tutti i sistemi sono modulari, in quanto possono essere portati fuori da un modello e collegati ad altri modelli utilizzando "collegamenti".

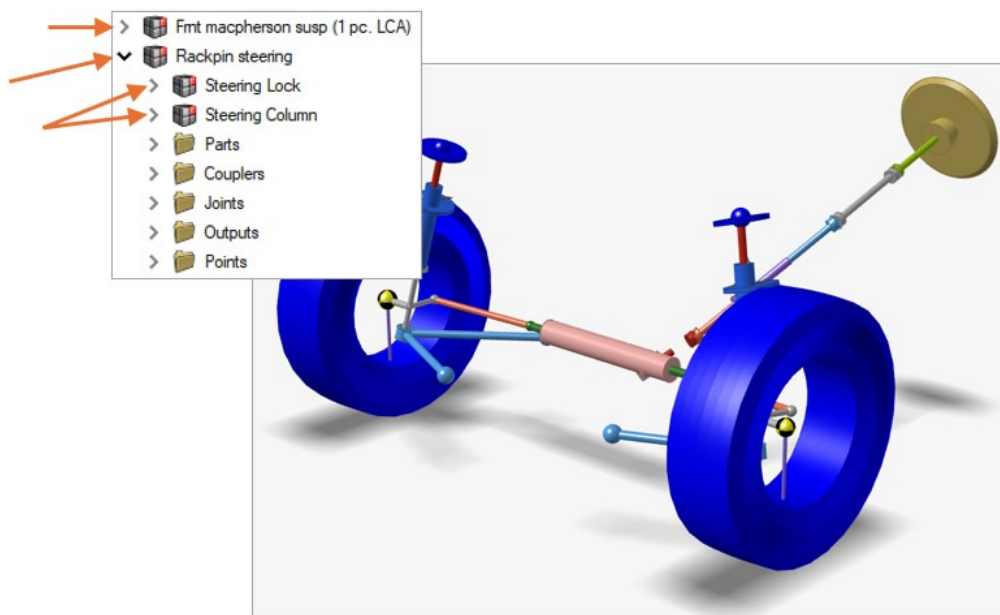

Per ulteriori informazioni, consultare [Sistemi](#) e [Collegamenti](#).

## Coppie (Analyst)

Coppie è un'opzione disponibile per molte entità, come punti, marcatori e giunti, che consente una modellazione simmetrica. Per le coppie simmetriche, viene creata una singola entità in Browser Modello e due grafici separati nella finestra di modellazione. Le modifiche apportate a un lato della coppia simmetrica si riflettono automaticamente sull'altro. Per le coppie asimmetriche, viene creata una singola entità in Browser Modello e vengono creati due grafici separati nella finestra di modellazione ma, a differenza delle coppie simmetriche, i lati sono controllati in modo indipendente.

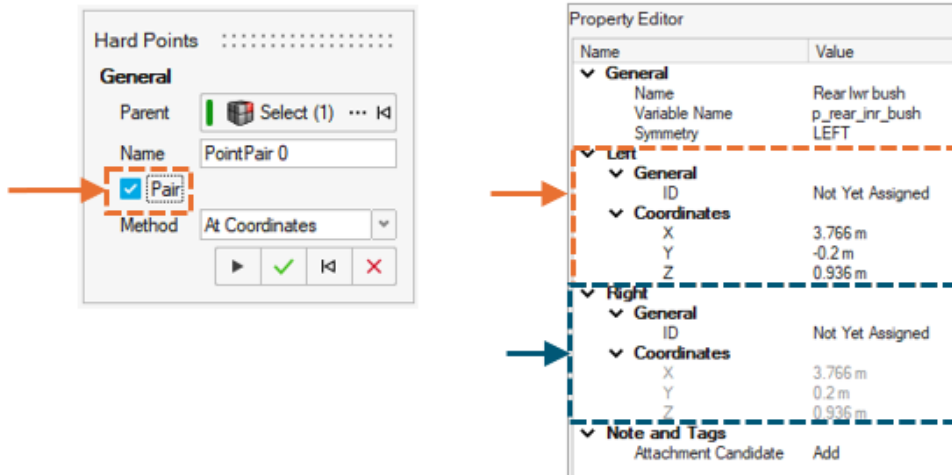

Per ulteriori informazioni, vedere [Coppie](#).

## PolyBeam (Analyst)

Le PolyBeam sono entità di modellazione flessibili utilizzate per contribuire a caratterizzare il comportamento non lineare di componenti come travi o cavi. Le PolyBeam sono composte da più segmenti discretizzati, collegati da una serie di punti di attacco. Ogni segmento può deformarsi in base alle proprietà geometriche e del materiale della PolyBeam.

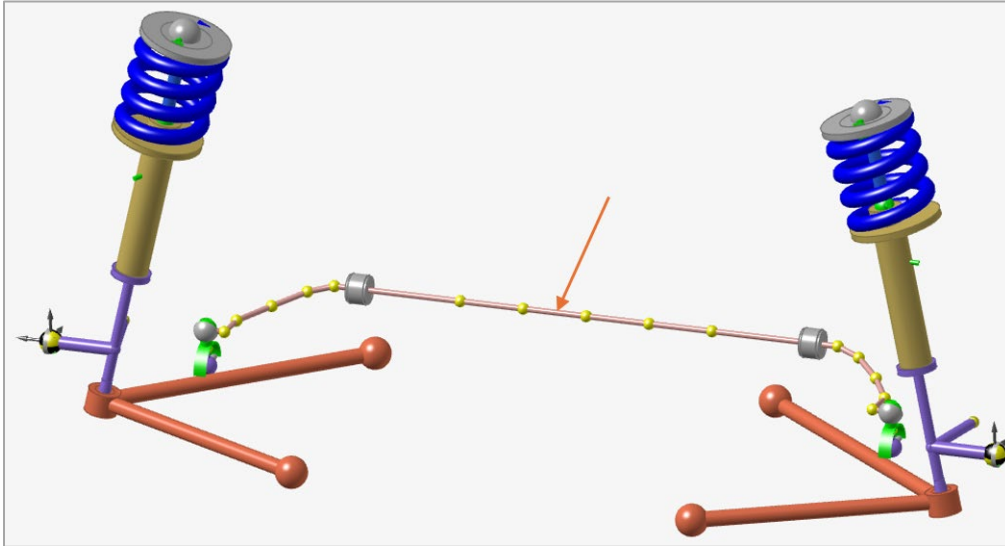

*Rappresentazione PolyBeam di una barra stabilizzatrice per sospensioni automobilistiche*

Per ulteriori informazioni, vedere [PolyBeam](#).

## Geometria

### Curve raccordo con interpolazione locale

Aggiunti nuovi tipi di curve con interpolazione locale allo strumento Curve raccordo.

Scegliere **Grado 3 (locale)** o **Grado 5 (locale)** per applicare le curve con interpolazione locale.



Quando si regola una curva con l'interpolazione locale, la modifica di un punto influisce solo sulle sezioni della curva adiacenti a quel punto. Quando si modifica una curva globale, la modifica di un punto della curva può influire sull'intera curva.

Per ulteriori informazioni, vedere [Curva raccordo](#).

## Trancia della geometria con più piani

Lo strumento Trancia ora consente di tranciare la geometria su qualsiasi piano.

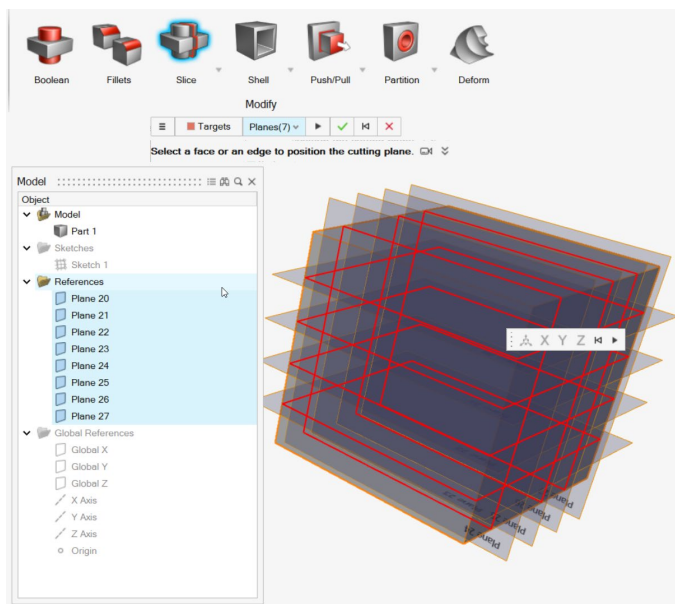

Per ulteriori informazioni, vedere [Trancia](#).

## Mostra posizione originale

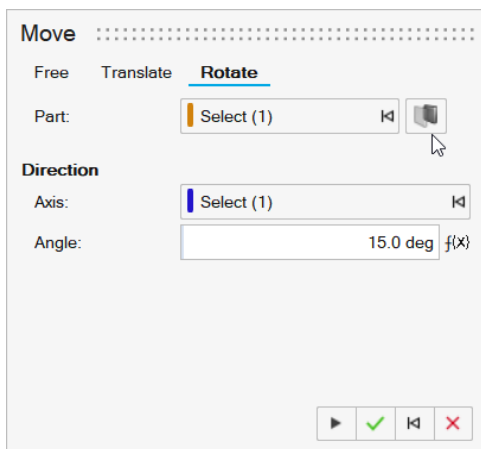

È stata aggiunta una casella di controllo **Mostra posizione originale** alle schede Libera, Trasla e Ruota dello strumento Sposta per facilitare la visualizzazione degli effetti dello spostamento di un oggetto.



Per ulteriori informazioni, vedere [Modalità libera](#), [Traslazione di oggetti](#) e [Rotazione di oggetti](#).

## Creazione e modifica di curve

Esperienza utente migliorata per la creazione e la modifica di curve NURBS e curve raccordo.

Per modificare i punti durante la creazione, fare clic su  nella microfinestra di dialogo per espandere e digitare i valori nelle caselle **X**, **Y** o **Z** per regolare con precisione le coordinate di ciascun punto. Per aggiungere una variabile a qualsiasi coordinata, selezionare l'icona .

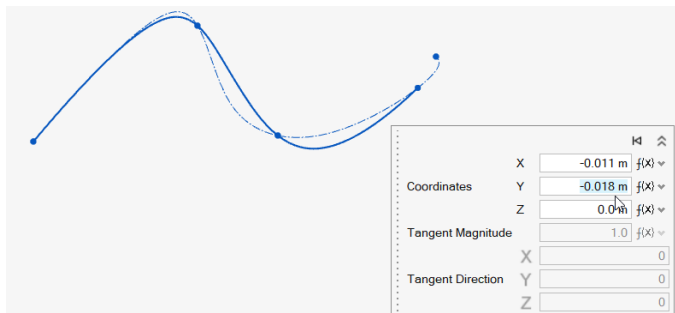

Per ulteriori informazioni, vedere [Curva NURBS](#) e [Curva raccordo](#).

## Sospensione degli snap per i punti lungo uno spigolo o una faccia

Tenere premuto Alt per sospendere gli snap. È quindi possibile spostare liberamente il punto lungo la faccia o lo spigolo corrente.

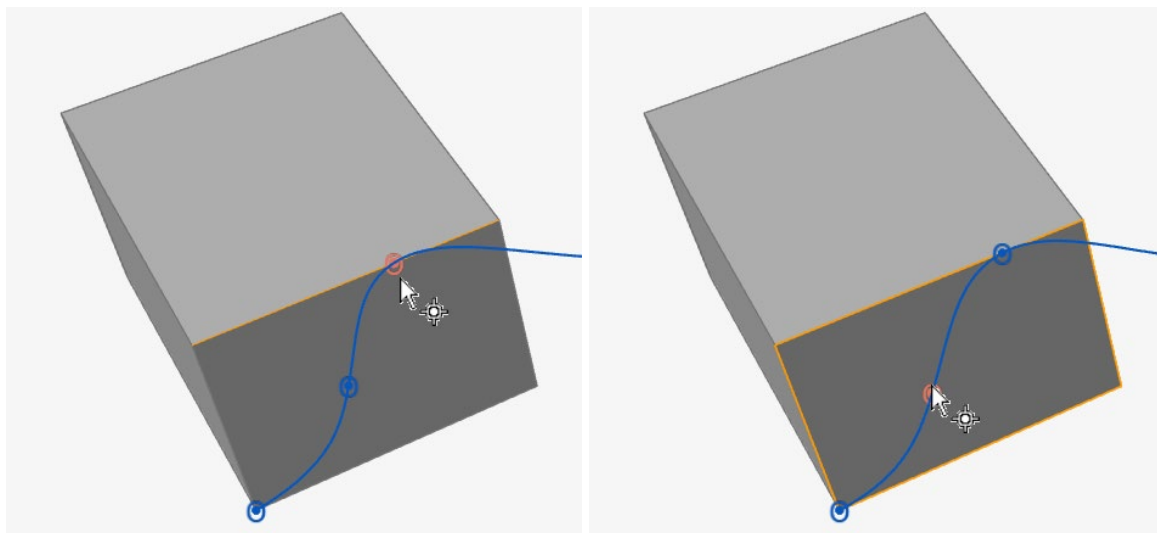

Per ulteriori informazioni, vedere [Curva NURBS](#) o [Curva raccordo](#).

## Parametrizzazione delle direzioni tangenti nelle curve raccordo

La microfinestra di dialogo Curve raccordo consente ora di parametrizzare le direzioni tangenti.

Position (G0)		<input type="text" value="-0.071 m"/>	f(x) v
Coordinates	X	<input type="text" value="-0.071 m"/>	f(x) v
	Y	<input type="text" value="-0.045 m"/>	f(x) v
	Z	<input type="text" value="0.0 m"/>	f(x) v
Tangent Magnitude		<input type="text" value="1.03"/>	f(x) v
Tangent Direction	X	<input type="text" value="1"/>	
	Y	<input type="text" value="-0.290897"/>	
	Z	<input type="text" value="2"/>	

Per impostare la direzione tangente **Z** come doppia rispetto al valore **X**, inserire 1 nel valore **X** e 2 nel valore **Z**. Se si desidera che **Y** sia il doppio del valore **X**, inserire 1 nel valore **X** e 2 nel valore **Y**, e così via.

Per ulteriori informazioni, vedere [Curva raccordo](#).

## Definizione di un piano offset utilizzando un sistema di riferimento

Quando si crea un piano di riferimento con il metodo Offset, il piano viene sfalsato rispetto a un sistema di riferimento.

Per ulteriori informazioni, vedere [Creazione di un piano di riferimento](#).

# Creazione schizzo

## Creazione di schizzi su sistemi di coordinate definiti dall'utente

È ora possibile creare schizzi su piani di sistemi di coordinate definiti dall'utente.

Quando si passa il mouse su un sistema di coordinate definito dall'utente, vengono visualizzati i piani. Fare clic su un piano per selezionare la normale allo schizzo. Viene visualizzata una microfinestra di dialogo che consente di modificare la direzione dello schizzo o di fare clic su **Applica** per creare lo schizzo.

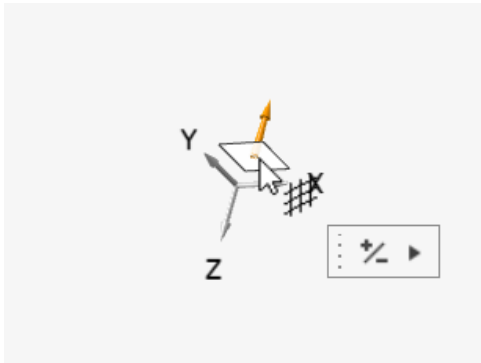

Per ulteriori informazioni, vedere [Nuovo schizzo](#).

# Asole

Aggiunto lo strumento Asole per disegnare asole diritte, asole da punto mediano, asole da punto mediano e arco e asole da arco a 3 punti.

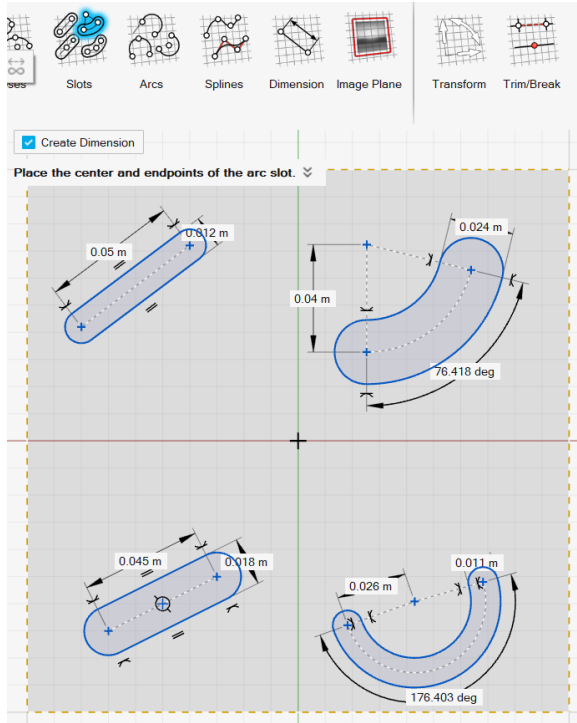

Per ulteriori informazioni, vedere [Asole](#).

# Spline con interpolazione locale

Aggiunti nuovi tipi di curve con interpolazione locale allo strumento Spline.

Scegliere **Grado 3 (locale)** o **Grado 5 (locale)** per applicare le curve con interpolazione locale.

Quando si regola una curva con l'interpolazione locale, la modifica di un punto influisce solo sulle sezioni della curva adiacenti a quel punto. Quando si modifica una curva globale, la modifica di un punto della curva può influire sull'intera curva.

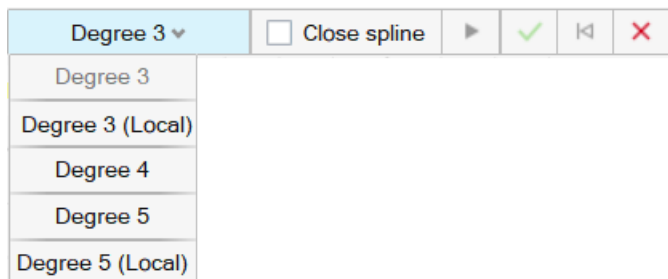

Per ulteriori informazioni, vedere [Spline](#).

## Offset di spline ed ellissi

Lo strumento Offset della barra multifunzione Schizzo è stato ampliato per supportare spline ed ellissi.

Quando è selezionato lo strumento Offset, fare clic e trascinare una spline o un'ellisse (o digitare un valore di offset nella microfinestra di dialogo) per spostarla.

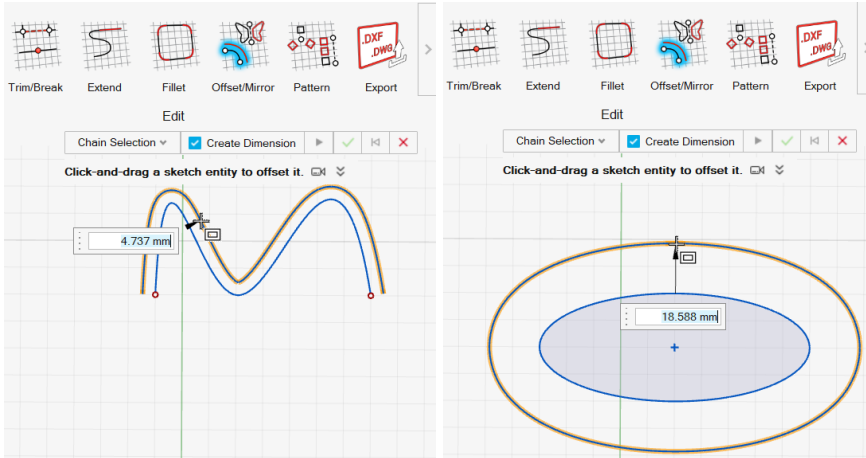

Per ulteriori informazioni, vedere [Offset](#).

## Mantenimento del riferimento alla geometria originale

Aggiunta una casella di controllo **Mantieni riferimento** agli strumenti Proietta e Interseca.

Selezionare la casella di controllo **Mantieni riferimento** se si desidera che l'elemento proiettato/intersecato mantenga un riferimento alla geometria originale. Deselezionare la casella di controllo per proiettare/intersecare senza un riferimento alla geometria originale.

Le entità con riferimento sono visualizzate come linee di costruzione tratteggiate. Le entità senza riferimento sono visualizzate come linee di costruzione indefinite.

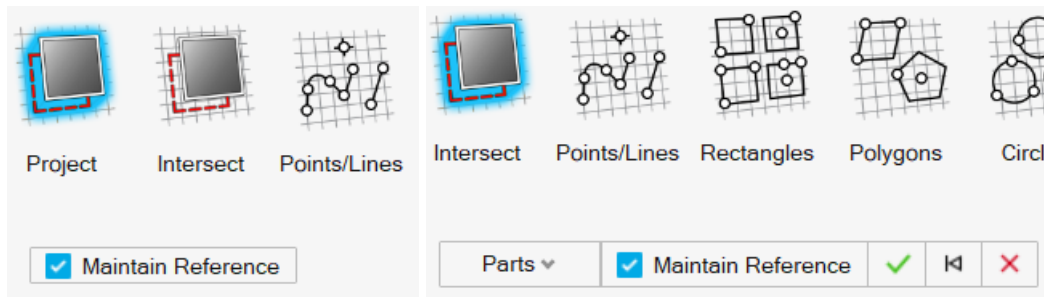

Per ulteriori informazioni, consultare [Proietta](#) e [Interseca](#).

## Estrazione di curve di intersezione

Se si interseca un piano di schizzo con una forma ottimizzata, con mesh triangolare o geometria STL importata, le curve vengono estratte dove la forma interseca il piano di costruzione:

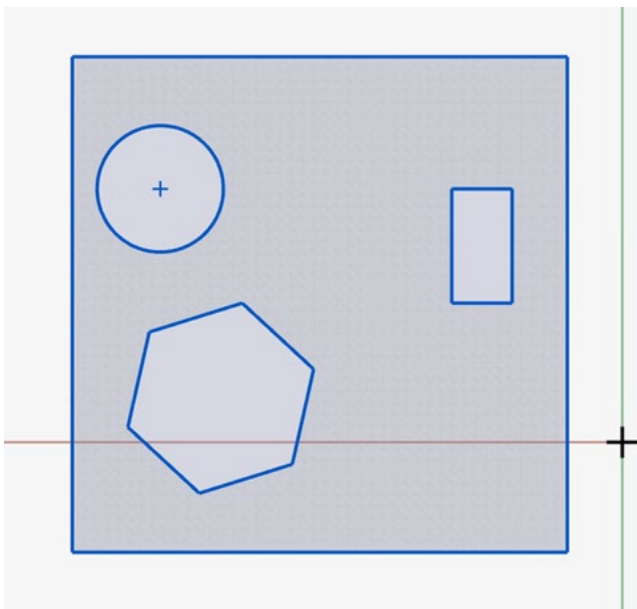

Per ulteriori informazioni, vedere [Interseca](#).

# PolyNURBS

## Messa in scala locale con gli strumenti Sposta e Sposta corpi

Quando si utilizzano gli strumenti Sposta corpi o Sposta per modificare le PolyNURBS, premere S per mostrare o nascondere le maniglie per la messa in scala.

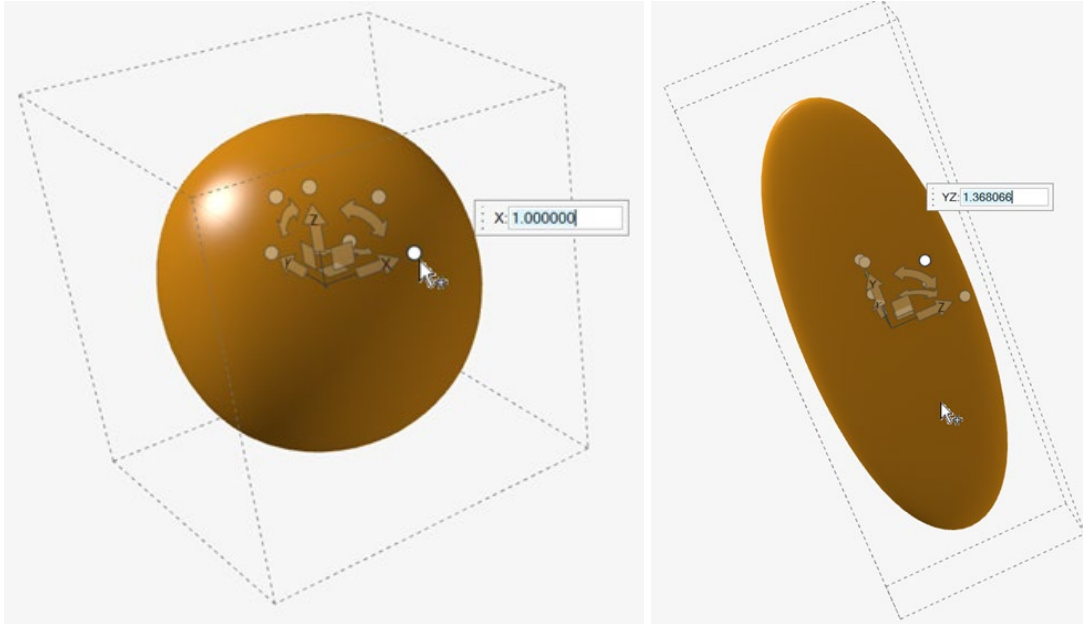

Scegliere una delle seguenti opzioni per applicare la messa in scala locale:

- Trascinare una maniglia per la messa in scala.
- Fare clic su una maniglia per la messa in scala, quindi immettere un valore di scala.
- Fare clic su una maniglia per la messa in scala su una freccia curva, quindi immettere un fattore di scala per ciascun asse.

Per ulteriori informazioni, vedere [Modifica di PolyNURBS](#) o [Sposta corpi](#).

# Fluidi

## Aggiornamento della tabella di convergenza

La tabella di convergenza ora include i dati di portata massica su ingressi e uscite.

Convergence Table

Name	Average Pressure (N/m <sup>2</sup> )	Average Velocity (m/s)	Volumetric Flow Rate (m <sup>3</sup> /s)	Mass Flow Rate (kg/s)	Flow Fraction	Uniformity Velocity
Inlet BC 1	2026.37	25.1151	0.196485	0.240694	0.939647	0.757493
Inlet BC 2	2434.64	25.8105	0.0126202	0.0154597	0.0603531	0.8366
Outlet BC 1	0.0	27.6885	0.216617	0.265356	1.0	0.799346

## Aggiornamento per linee di flusso, particelle e sezioni integrazione

Quando si visualizzano i risultati dell'analisi, è ora possibile creare regioni di origine rettangolari per Linee di flusso, Particelle e Sezioni integrazione. Inoltre, è ora possibile incollare nell'analisi una copia dell'ultima regione di origine creata.

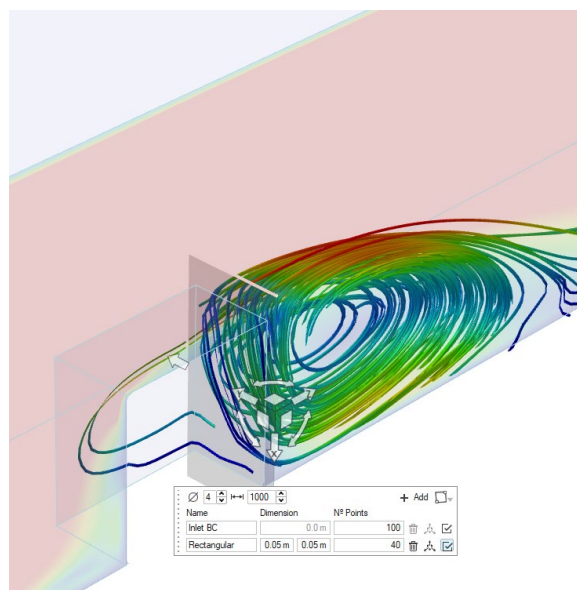
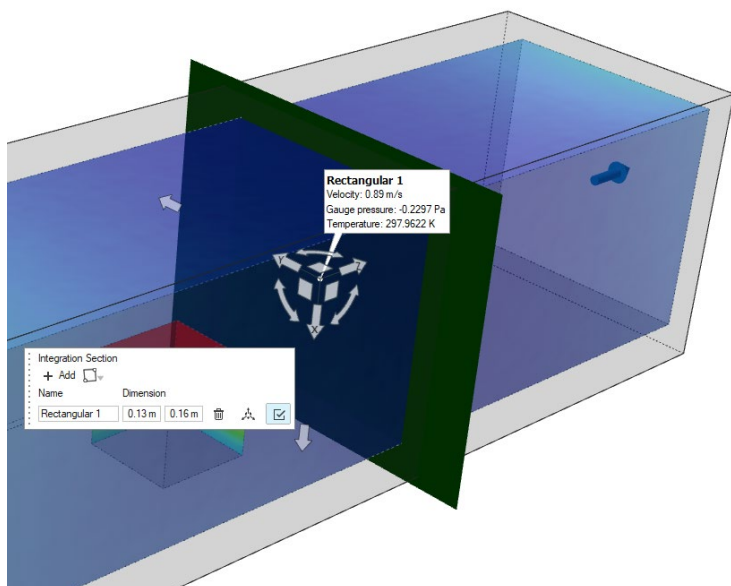

## Animazione delle particelle

Quando si visualizzano i risultati con le particelle in Esplora analisi, è ora possibile specificare il numero di passi tra ogni batch di emissione di particelle e la distanza percorsa dalle particelle in un singolo passo. Con i controlli aggiornati, è possibile creare un flusso di particelle più continuo e al contempo catturare la traiettoria delle particelle con maggiore precisione.

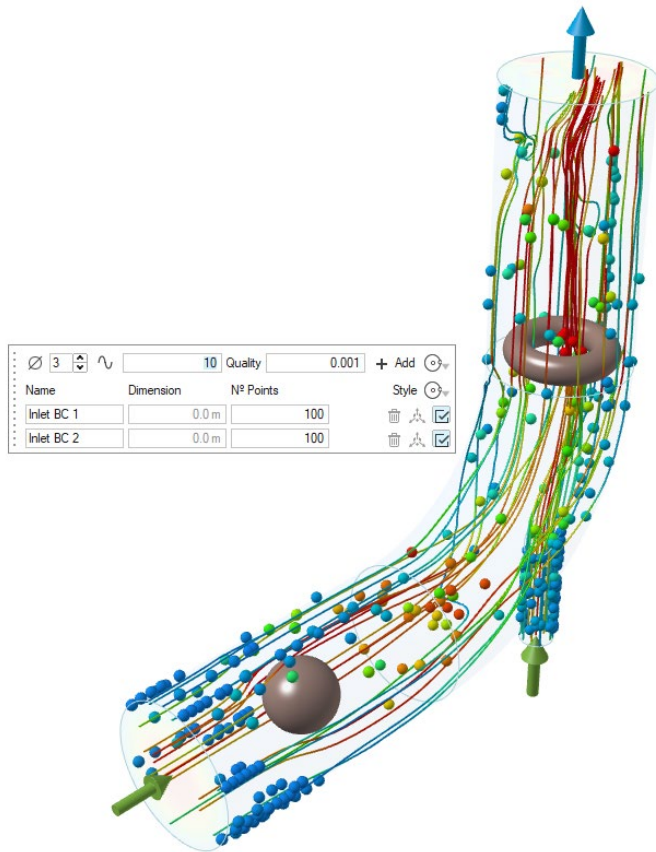

# Design Explorer

## Spessore foglio come variabile di progettazione

Lo spessore foglio è ora supportato come variabile di progettazione in Design Explorer.

Per ulteriori informazioni, vedere [Variabili di progettazione](#).

## Snervamento del materiale collegato al vincolo di stress

Quando vengono applicati materiali alle parti, lo snervamento dei materiali viene automaticamente collegato ai vincoli di stress in Design Explorer.

Per ulteriori informazioni, vedere [Creazione di vincoli](#).

# Rendering

## Texture fissate agli oggetti mesh

Le texture sono ora fissate alla posizione fisica dell'oggetto e possono quindi seguire l'oggetto durante le animazioni e le deformazioni.

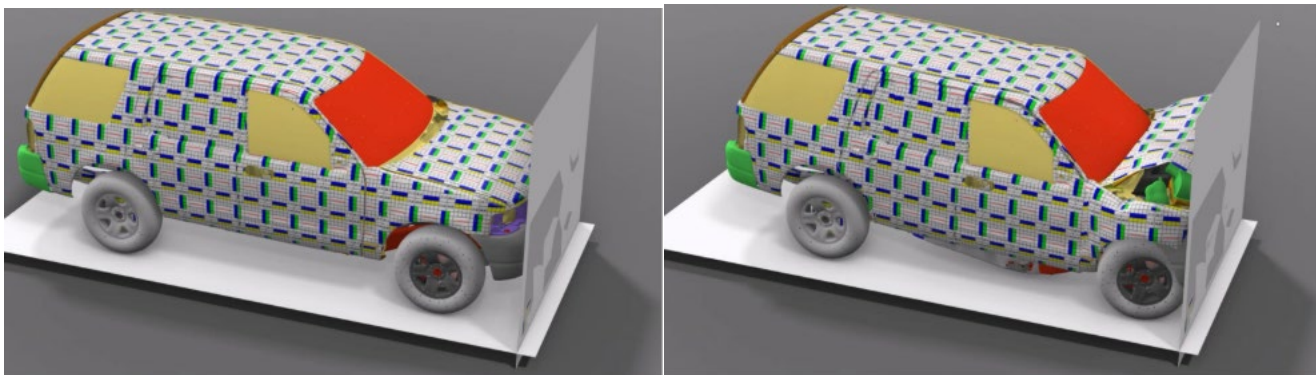

# API Python

## Creazione schizzo

- Aggiunto il supporto API per asole da punto mediano, asole da punto mediano e arco e asole da arco a 3 punti.
- Aggiunto il supporto API per spline con interpolazione locale
- Aggiunto il supporto API per spline offset

## Geometria

- Aggiunto il supporto API per trancia della geometria con più piani.

## Modellazione implicita

- Aggiunte nuove opzioni per creare vertici e/o spigoli doppi degli elementi della mesh originale nel set punti-spigoli.
- I set punti-spigoli possono ora campionare la parametrizzazione UVW da un oggetto conforme per convertirla in aste ispessite.
- Aggiunto il supporto API per superficie mediana implicita.
- Aggiunto il supporto API per mappa deformazione implicita.
- Le parti implicite possono ora essere esportate come file trancia (.cli e .3mf).

## Struttura

- Supportate condizioni di carico strutturali con precarico sequenziale.
- Aggiunto il supporto API per l'impostazione del valore dello spessore foglio come variabile.
- Aggiunto il supporto API per l'esportazione di file H3D dai risultati dell'analisi.

## Miglioramenti

- Migliorata l'API TableView con la possibilità di nascondere le colonne e l'ordinamento per colonna tramite API. [INSPIRE-47873] [INSPIRE-31402]
- Migliorata l'API Condizione al contorno temperatura con la possibilità di ottenere e impostare la temperatura iniziale e finale. [INSPIRE-48901]
- Aggiunte opzioni per esportare i file fem nelle unità desiderate. [INSPIRE-49043]
- Migliorata l'API importLoads che ora accetta percorsi generici. [INSPIRE-48900]
- Migliorata l'API Spotweld, che ora consente di ignorare e aggiungere tolleranza alla saldatura a punti. [INSPIRE-49450]
- Aggiunta l'API getSeamWelds, per ottenere l'elenco delle saldature di giunzione su parti o spigoli. [INSPIRE-48572]



# ERRORI RISOLTI

- MOTION - Corretto un problema per cui Contatto flessibile + non funzionava correttamente nella release 2025.1. [INSPIRE-49631]
- Reggio punzone sulle facce supportato. [INSPIRE-49900]
- Corretto un problema per cui un angolo di accesso per la fresatura inserito dall'utente veniva ignorato. [INSPIRE-51303]
- Corretto un problema che causava un errore di Design Explorer durante l'esecuzione di Inspire in modalità batch. [INSPIRE-51108]
- Corretto un problema che causava il fallimento delle esecuzioni di OptiStruct in presenza di vincoli di spostamento. [INSPIRE-51023]
- Corretto un problema che causava una diminuzione della qualità delle animazioni acquisite. [INSPIRE-50898]
- Corretto un problema che poteva causare l'arresto anomalo di Inspire durante l'importazione di alcuni file .h3d. [INSPIRE-50028]
- Corretto un problema che impediva la generazione di file .h3d. [INSPIRE-35902]
- Corretto un problema che causava la visualizzazione di un errore quando si usavano i Newton per inserire la pressione. I newton vengono ora convertiti in MPa. [INSPIRE-49867]
- Corretto un problema che impediva a Inspire di leggere i vincoli di spostamento applicati alle superfici colorate tramite la tabella dei carichi. [INSPIRE-49542]
- [MOTION] Corretto un problema che impediva alle forme primitive di visualizzare i controlli di regolazione quando venivano eseguite con un'interfaccia utente giapponese. [INSPIRE-49506]
- [MOTION] Corretto un problema che causava coefficienti di attrito statico e dinamico



pari a 1.0 dopo il salvataggio e il caricamento di un modello. [INSPIRE-49388]

- Corretti problemi che impedivano l'importazione di alcuni modelli solidi, [INSPIRE-48852, INSPIRE-41531 e INSPIRE-42462]
- Corretto un problema che causava l'esecuzione di HWX.exe in background dopo la chiusura di Inspire. [INSPIRE-48837]
- Corretto un problema che impediva a Ripara parti di riparare completamente i dati CAD non validi. [INSPIRE-48471]
- Corretto un problema che poteva far fallire l'analisi con un errore di meshing. [INSPIRE-16881]



# ERRORI NOTI

- Il 14 ottobre 2025, Microsoft Windows 10 ha raggiunto la fine del supporto. A seguito delle dichiarazioni di Microsoft, tutte le applicazioni Altair 2026.0 non supportano più Windows 10. Altair fornisce queste informazioni per aiutare i propri clienti ad adattarsi a questo cambiamento. Altair 2026.0 supporta il sistema operativo Windows 11 e gli altri sistemi operativi basati su Linux. Per qualsiasi domanda o dubbio, contattare il team di assistenza Altair locale.
- Per impostazione predefinita, Windows non supporta i caratteri Unicode nei nomi delle cartelle. Quando si utilizza una cartella di esecuzione che contiene caratteri Unicode, attivare **Beta: utilizzare Unicode UTF-8 per il supporto della lingua a livello mondiale** nelle impostazioni locali del sistema Windows.
  - Selezionare Start → Impostazioni.
  - In Impostazioni, selezionare **Data/ora e lingua**.
  - Selezionare Lingua e area geografica.
  - Selezionare Impostazioni amministrative della lingua.
  - Fare clic su Cambia impostazioni locali del sistema.
  - Selezionare la casella di controllo Beta: utilizzare Unicode UTF-8 per il supporto della lingua a livello mondiale.



- PRINT3D - Gli oggetti di stampa rimangono visibili al di fuori della scheda Print3D dopo aver fatto doppio clic su un supporto e possono causare il danneggiamento del modello. [INSPIRE-51630]
- PRINT3D - Dopo aver definito la parte e creato il forno per la stampa, facendo doppio clic sulla parte da stampare si apre il contesto Spingi/Tira, che può causare il danneggiamento del modello. [INSPIRE-51630]
- MOTION - Alcune entità contorno, come Perno ancorato e Supporto strutturale, sono nascoste quando si esce dal contesto Rivedi risultati corpo flessibile. [INSPIRE-35999].
- MOTION - La condizione di carico movimento combinato non è inclusa nei risultati di ripetizione analisi per l'ottimizzazione dei carichi di movimento. [INSPIRE 48809]
- FLUIDS - L'applicazione può bloccarsi quando si esegue una simulazione su una macchina virtuale con l'opzione **Usa visualizzazione in tempo reale** selezionata. [INSPIRE-49340]
- FLUIDS - La visualizzazione in tempo reale delle simulazioni non funziona su Linux. [INSPIRE-48967]
- FLUIDS - Quando si visualizzano i risultati di Design Explorer, le opzioni Stili e Crea campi non sono disponibili nella finestra di Esplora analisi. [INSPIRE-51469]
- FLUIDS - La portata massica non è inclusa nei risultati di Design Explorer. [INSPIRE-51669]
- FLUIDS - L'esportazione dei risultati in file .h3d non è possibile su Linux. [INSPIRE-48919]